

## Elettriche (alimentatore)

- Alimentazione 230 V 50/60 Hz (altre a richiesta)
- Ballast magnetico compatto di serie, elettronico flicker free a richiesta
- Interruttore magnetotermico bipolare di protezione
- Condensatori di rifasamento (alimentatore)
- Spie di alimentazione e di lampada accesa
- Cavo alimentazione 2 m (spina a richiesta)

## Elettriche (corpo faro)

- Base portalamпада G38
- Ventilatore silenzioso
- Serracavo antistrappo
- Cavo di collegamento al ballast 2,5 m con connettore multipolare interbloccato

## Ottiche

- Grande emissione luminosa
- Zoom a lenti indipendenti 5° - 13°
- Diaframma ad iride a 18 segmenti con black out
- Lente interna in vetro ottico temperato, Ø 150 mm
- Lente esterna in vetro ottico, Ø 230 mm
- Riflettore ellissoidale in alluminio 99,99%, Ø 183 mm lucidato e trattato

## Sicurezza

- Apertura dello sportello lampada protetta da interruzione automatica dell'alimentazione attraverso teleruttore
- Bloccaggio telaio portagelatina
- Conforme alle direttive CE EN 60598-2-17

## Meccaniche

- Corpo in alluminio estruso e pressofuso
- Verniciatura esterna in resina epossidica nera antigraffio
- Verniciatura interna in nero ottico opaco antiriflesso per alte temperature
- Ventilazione a labirinto per l'eliminazione delle fughe di luce

## Operative

- Guide per gobos tipo B protette da sportello a slitta per impedirne la fuoriuscita e per l'eliminazione delle fughe di luce
- Movimento zoom e messa a fuoco con sistema esclusivo di bloccaggio rapido a leva
- Accesso alla manutenzione delle lenti con doppio sportello scorrevole
- Accesso alla manutenzione della lampada dall'alto attraverso sportello incernierato
- Speciale supporto oscillante per cavalletto
- Porta accessori protetto da sportellino
- Impugnature e maniglie ad alto isolamento termico
- Regolazione dell'uniformità di proiezione (peak / even) a vite senza fine
- Regolazione fine della centratura lampada
- Distanza d'utilizzo ottimale 30 - 100 m
- Conta ore integrato
- Hot restrike (riaccensione a caldo della lampada)
- Leve per il comando delle due coppie di lamelle e del diaframma ad iride alloggiati in un singolo cassetto e azionabili da una sola mano

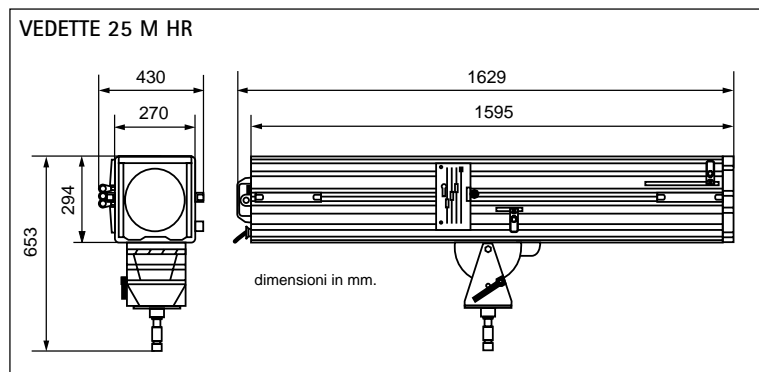

Peso netto Kg 51 - Peso imballato Kg 97 - Volume imballo m<sup>3</sup> 0,630

## ALIMENTATORE

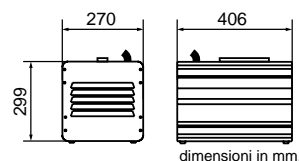

Peso netto Kg 33,3 - Peso imballato Kg 43,5 - Volume imballo m<sup>3</sup> 0,080

## Informazioni per l'ordine accessori & opzioni

## Codice

- Vedette 25 M HR completo di alimentatore magnetico, cassetto con 4 lamelle e diaframma ad iride con black out VD 25 M HR

### Accessori

- Cavalletto telescopico BS
- Telaio porta gelatina TC S 25
- Telaio porta gobos per gobos tipo B PGB 185
- Cambia colori manuale richiudibile a 6 colori CMA 25
- Cambia colori "scroller" con controllo DMX 512 - 0/10 V A richiesta
- Dimmer a persiana manuale DIM 25 PERS
- Dimmer a persiana DMX 512 / 0-10 V A richiesta
- Set ruote con freno (per cavalletto) RF
- Supporto per alimentatore (per cavalletto) SUP BA

### Opzioni

- Versione a 100 - 120 V A richiesta
- Alimentatore elettronico flicker free A richiesta

## Lampade utilizzabili

## Codice

Codice d'ordine	MSR 2500 HR
Potenza (W)	2500
Distanza base/centro lampada (mm)	127
Base portalamпада	G38
Flusso Luminoso (Lumen)	240000
Vita media (h)	500
Temperatura colore (°K)	5600